

ES800

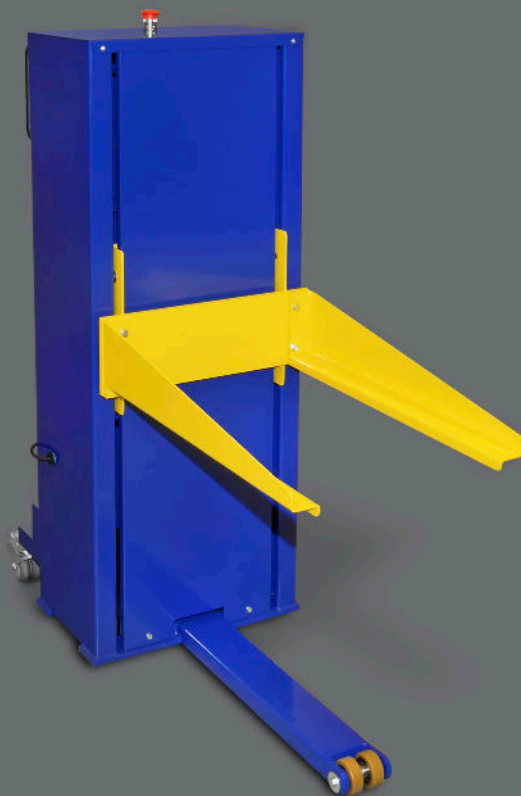

Håndbetjening.



Nødstop + betjeningsknapper (Tilbehør).

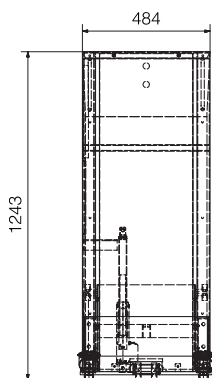
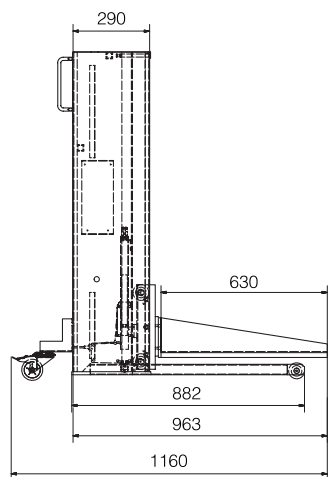

ES800

Stabil el løfter med høj vandring og løfteevne. Monteret hjul for høj mobilitet.

Passer til rammevogn (420x620 mm).

Kommer i 2 forskellige varianter - ES800/90 og ES800/250.

Tekniske data ES800/90

Max.belastning.....90 kg.
Løfteinterval.....800 mm.
Vandring.....100-900 mm.
Ganghastighed.....36 mm. sek.

Tekniske data ES800/250

Max.belastning.....250 kg.
Løfteinterval.....800 mm.
Vandring.....100-900 mm.
Ganghastighed.....16 mm. sek.

HxBxD.....1243x484x1160 mm.

- Produceres også i rustfri.
- Kan leveres i alle farver.

Udstyret med

- Håndbetjening.
- Nødstop.

Strøm

Driftsspænding.....24V DC
Elektrisktilslutning.....230V~, 50Hz

Sikkerhed

Nødstopsknap.
Mindre end 48 Db (A).
CE-mærket i henhold til Maskindirektivet.